

Avec la **participation** de :

- Félix Gastinel •
- Suly Essekeri •
- Manu Barré •
- Naïm Imelloul •
- Perrine Da Campo •
- Maxence Dupeyré •
- Laurine Perrot •
- Adrien Richard •
- Joj •
- Alexane •
- Olivier Petitprez •
- Agathe Rousseau •

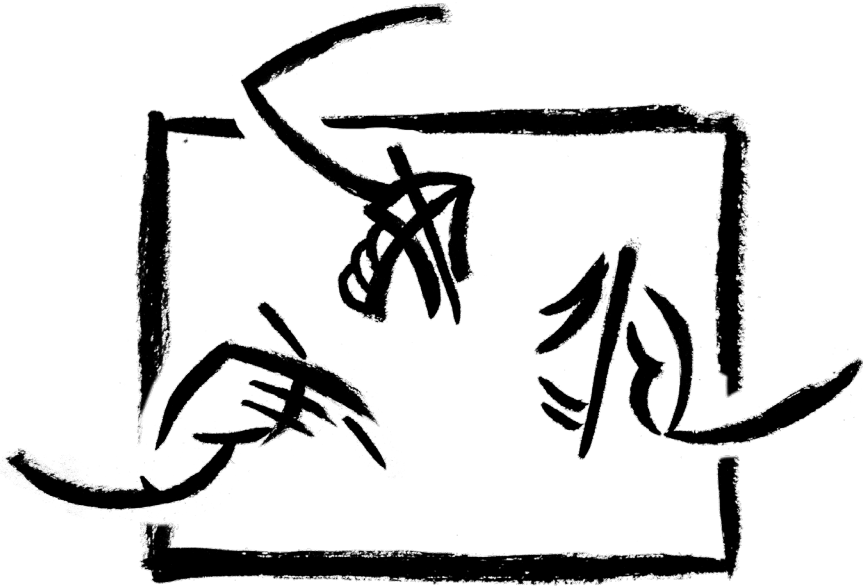

Multilogue?

est une **association culturelle** à but non-lucratif constituée d'étudiant-e-s et de jeunes travailleur-se-r-s.

Son objectif est de proposer et de diffuser des contenus artistiques gratuits. En effet, en partant du principe que l'art doit être social et à la portée de toutes et tous, l'association s'inscrit dans une démarche de transmission et de pédagogie artistique.

Son premier projet est cette revue collective et évolutive.

Celle-ci souhaite devenir un dialogue entre les projets et travaux de toute personne étant en accord avec cette philosophie et souhaitant y participer. La revue sera accessible et gratuite sur le site de l'association (multilogue.fr).

Seules les éditions papier, imprimées par nos soins, seront vendues au coût de l'impression. L'argent obtenu par ces ventes sera réinvesti dans les projets et dans la vie de l'association.

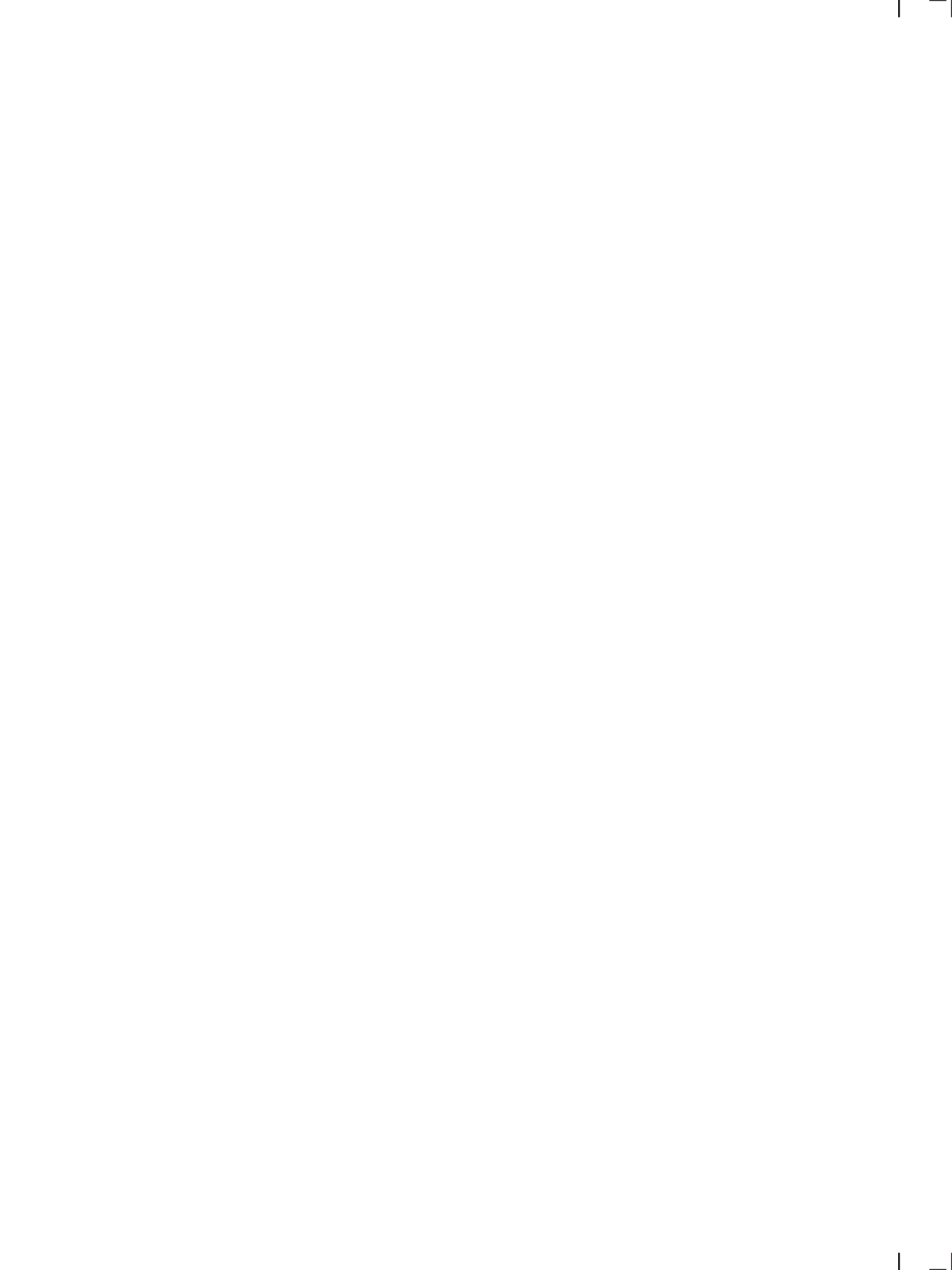

numéro

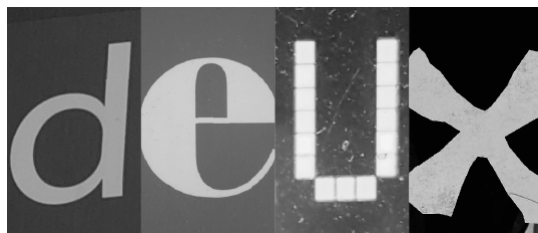

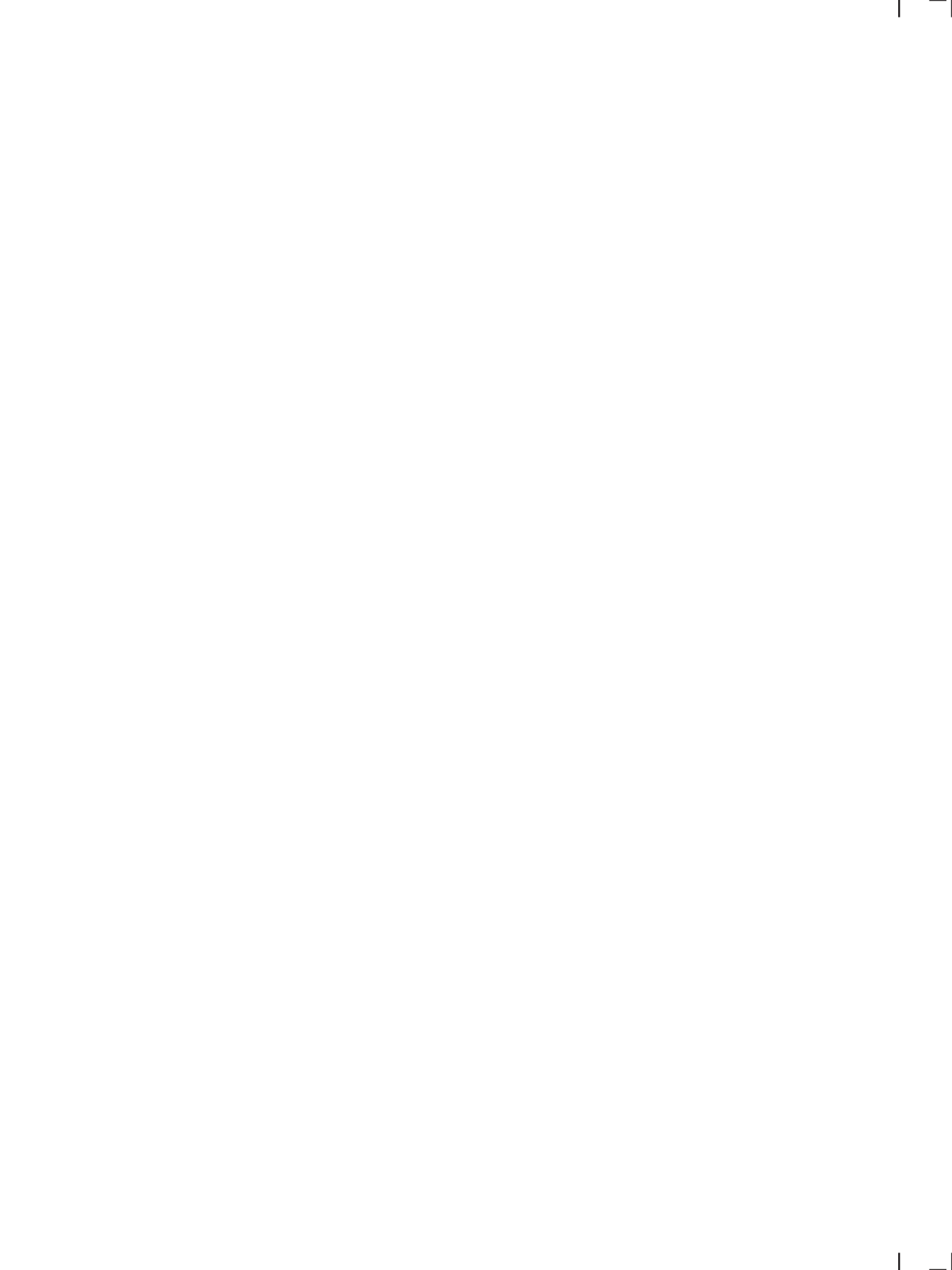

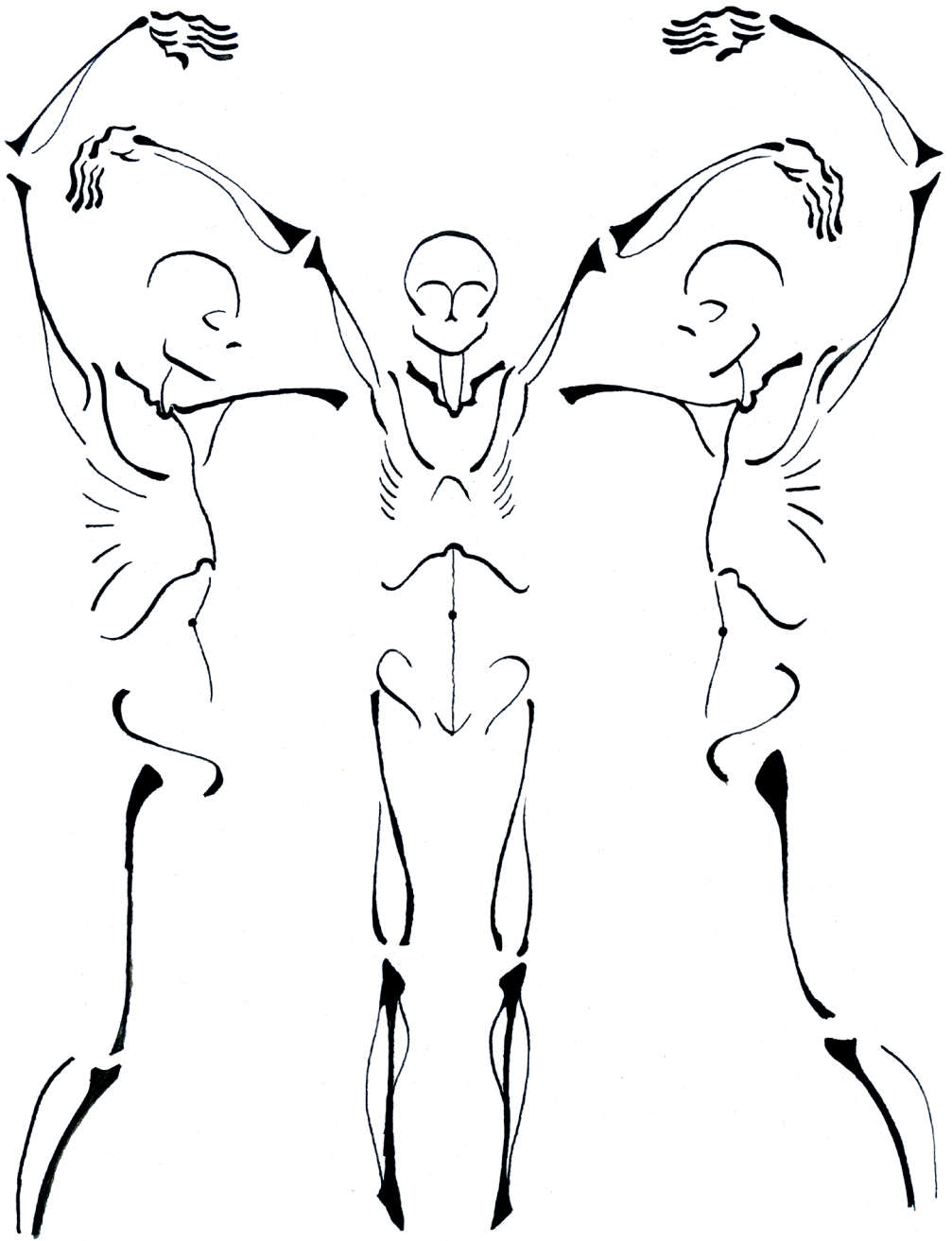



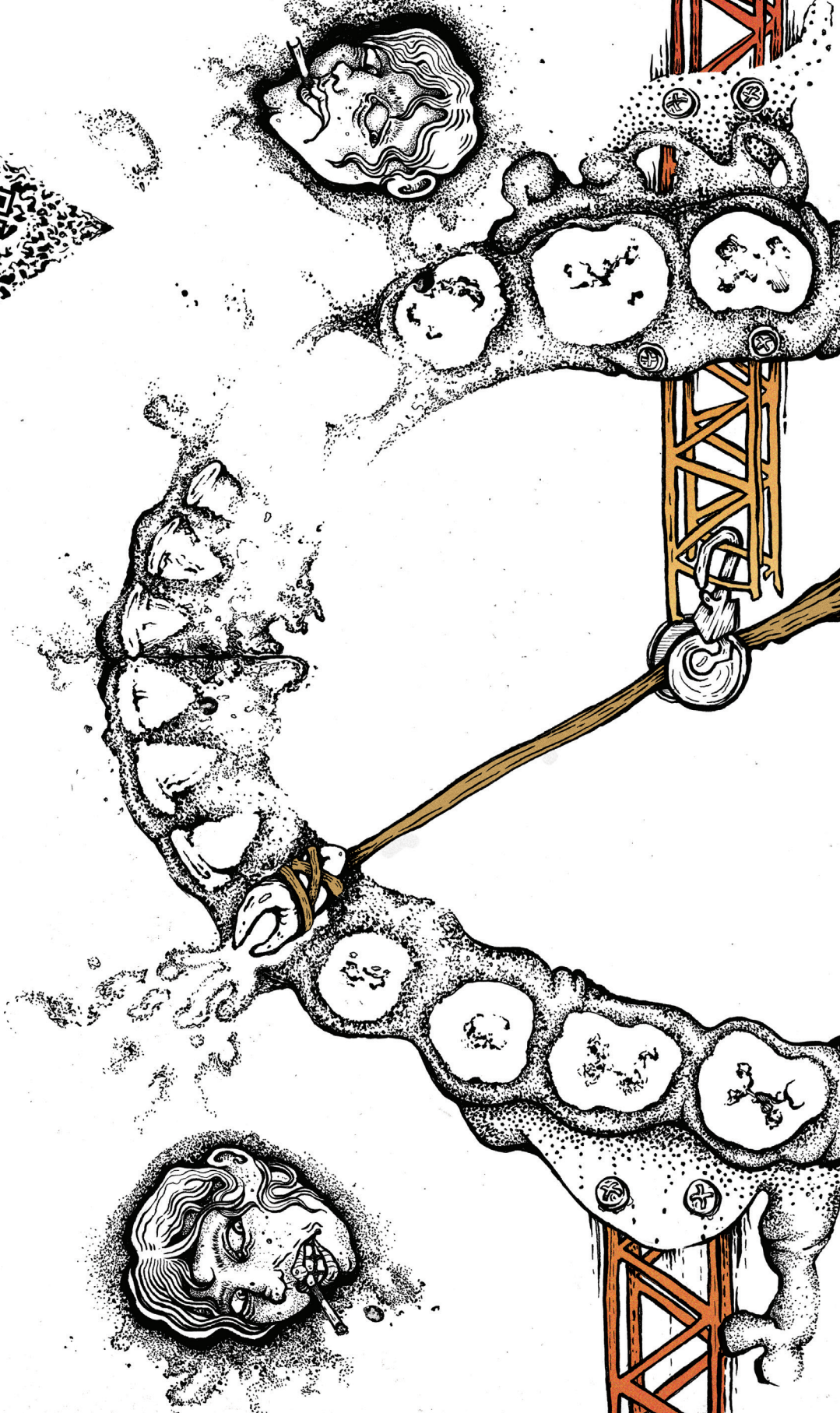
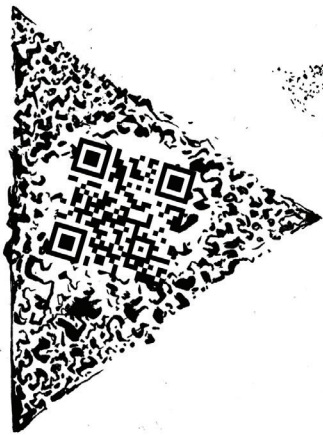







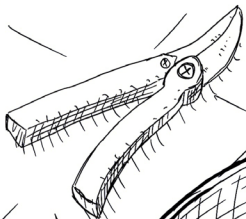
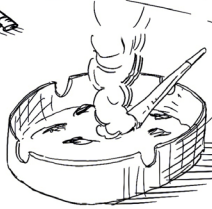
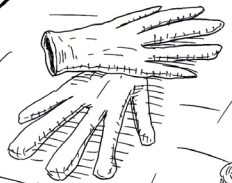
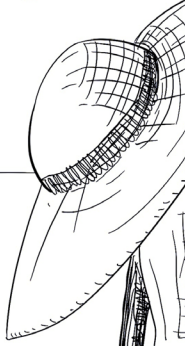
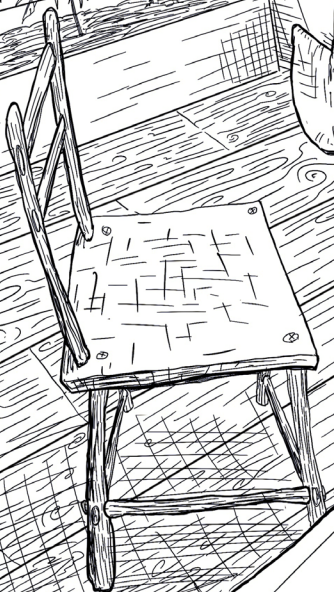
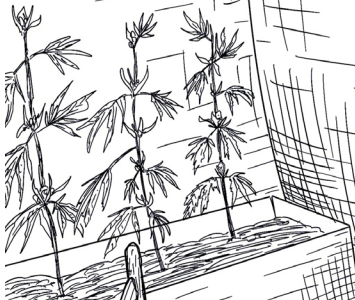
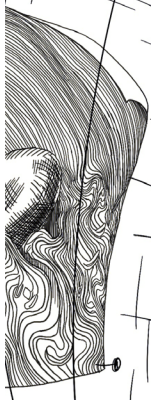
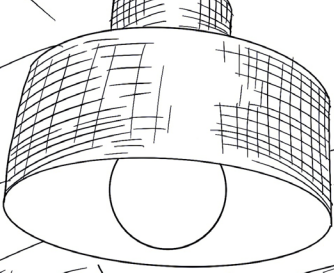

NAIM

Les gens pensent qu'ils sont monstrueux
et ils ont raison. Ils sont cruels et impulsifs,
injustes et violents, vicieux et pervers.
Sinon juste moches.

Mais les plantes font l'effet inverse:
Elles rendent heureux.

Elles colorent nos espaces et nous font
développer une multitude de qualités.

Elles sont toutes différentes,
donc on peut en trouver à notre image.

Et je ne parle pas des plantes en plastique,
qui renvoient à l'image d'un fainéant
aux goûts de chiottes.

Je parle de celles qui ont besoin
de soins spécifiques, d'attention,
Celles qui vous poussent
à être minutieux et attentif,
Celles qui vous donnent
un avant-goût de la parentalité.

Les plantes nous poussent à
développer une multitude de qualités.

Je sais d'expérience que le jardinage,
du bouturage à l'émondage,
rend moins monstrueux et plus heureux.

Les séances chez le psy aussi,
mais c'est chiant à dessiner.







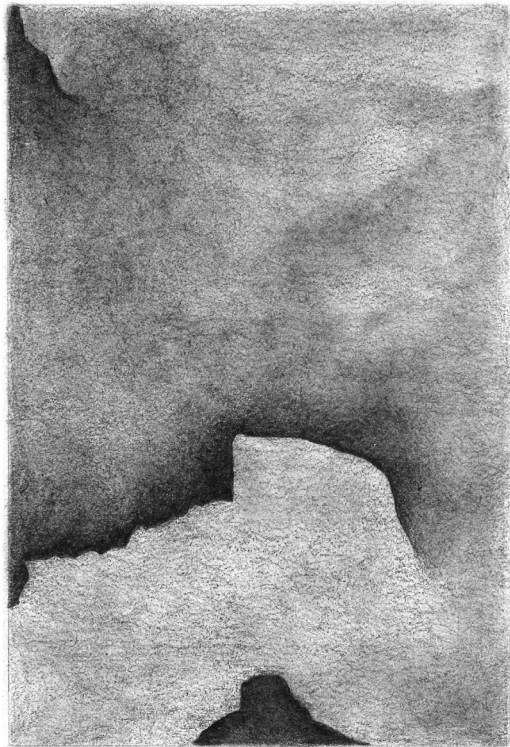

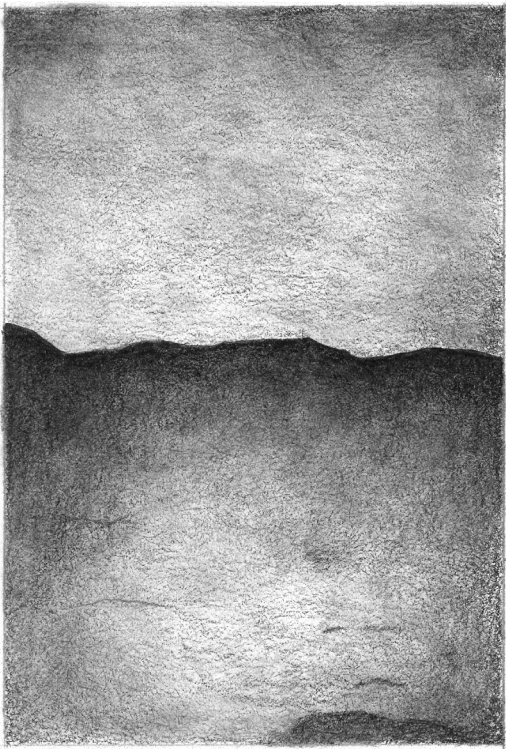

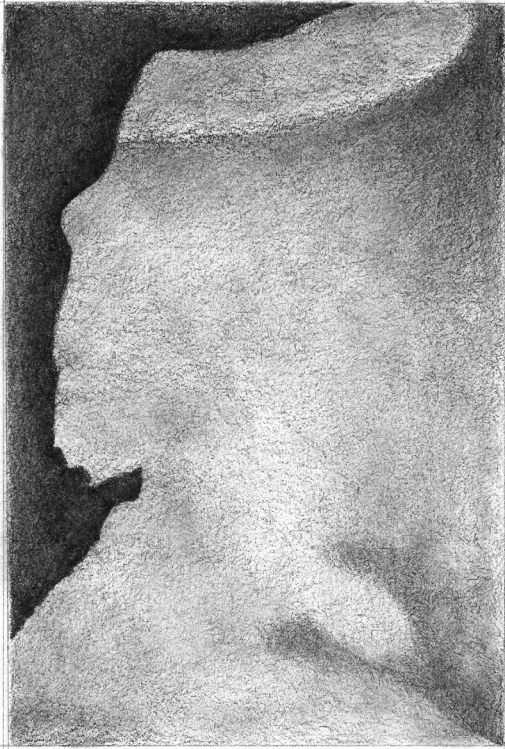

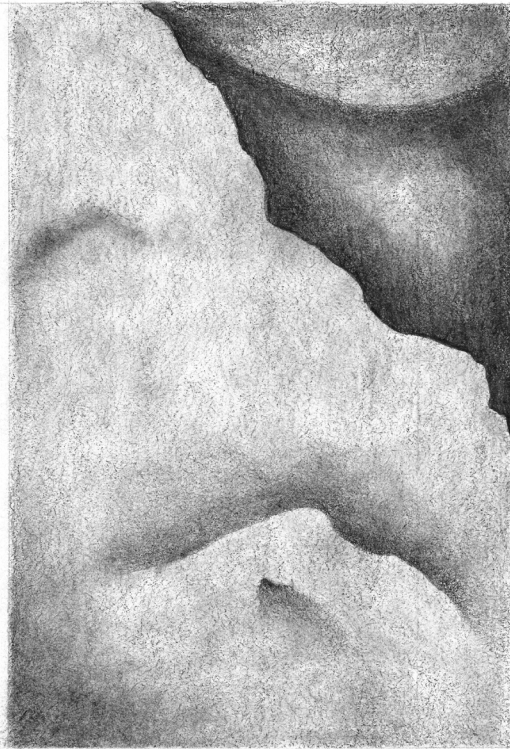

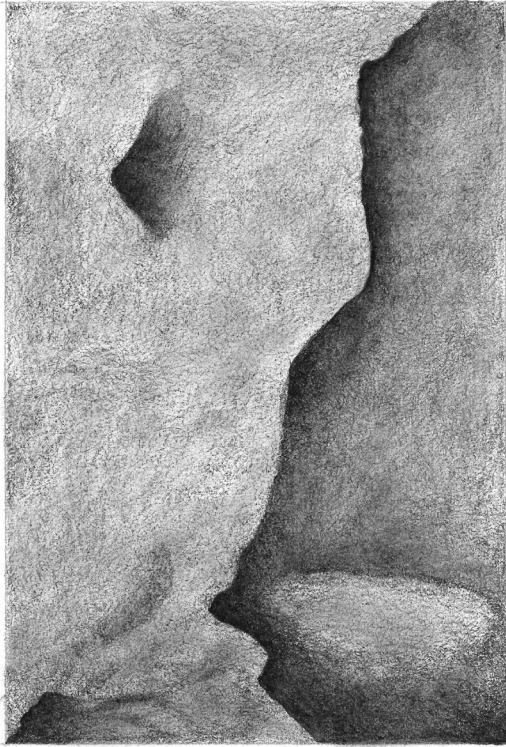



Il y a bien longtemps, l'ensemble de l'humanité s'était réunie pour convenir de ne jamais être d'accord. Il y a eu un vote contre.



Un homme, traumatisé
par un ours, est devenu chas-
seur pour tuer l'entièreté des
animaux les plus menaçants !
Jusqu'à mourir du chikungunya.



Un gigantesque colosse, couvert d'une épaisse fourrure crépue grisâtre, armé de longues dents et de griffes acérées, se dirige timidement vers son lit double. Il espère ne pas croiser, dans ses songes, l'ombre d'un humain.



Des os qui pleurent, tendre quotidien.

Je rêve de la mer dans le bruit de la pluie.
Couler sous l'eau, vibrer dans les sons étouffés.
L'humidité constante, le calme berçant des vagues.

Je travaille tous les jours dans l'espoir de me reposer un jour.
Travailler pour avoir des vacances.
Vouloir la retraite à 25 ans.

Dans une société qui ne veut pas que je m'arrête, je devrais mériter le repos.
Quel mérite à se tuer à la tâche.
Combien de burn-outs ? Combien de dépressions ?
Moi, je vais encore bien même si je voudrais partir plus que tout !

Tout ou rien,
travailler trop ou ne rien faire.
Angoisse de l'oisiveté, angoisse de la surproductivité.

Elle est sèche et cassante,
humide et transpirante.
Elle devient la normalité, mon quotidien dès le matin.
Je dois trouver les clés pour sortir des pièces remplies de pièges.
Des personnes piégées et piégeantes.
Frustration qui se transforme en aigreur.
Mécanismes de survie.

Je ne suis pas adaptée à cette sur-vie là.

L'autre jour, j'ai entendu cette femme, disant être constamment en alerte.
Cette phrase a ruisselé à l'intérieur.
Toujours en alerte, je ne m'autorise pas de repos.
Culpabilité partagée, encouragée,
je me flagelle au regard des autres.

Soudain, mes gestes deviennent géants,
pourtant minuscules et crispés,
j'ai le regard d'un animal apeuré.
Je me sens comme un.e enfant.
Ils ne veulent pas que je me sente adulte.
Des mouvements restreints dans un corps restreint.

J'ai entendu ce bébé pleurer de toutes ses forces, j'y ai senti un tel écho.
Mes os et mes organes voudraient pleurer ainsi.
Tout crier, tout relâcher dans des cris de bébé.

Je finis par rejeter la productivité.
L'aliénation déteint sur moi, je m'extirpe à temps.
Je fais tourner les vagues dans ma tête pour ne pas oublier.
Qui je suis, où je suis,
Je préserve l'intimité.

Celle où vous êtes là et je regarde autrement.

Préserver nos timidités.
La lenteur pour lutter.

À petits pas, gagner du terrain.
Semer des graines dans les chaussures vernies.
Ils pleureront eux aussi des larmes de crocodile
et avec compassion, je jetterai des fleurs sur les endeuillé.e.s.

Manifeste

À ceux qui persistent

En avril 2019, j'écris mon texte de DNA (Diplôme National d'Arts) pour présenter mon travail de fin d'études aux Beaux-Arts. Ce texte a, au fur et à mesure, pris la forme d'un Manifeste dénonçant la transphobie que j'ai entendu de la bouche de profs et d'étudiant.e.s dans l'école. À mon arrivée à l'ÉSAL de Metz en 2016, j'étais le seul mec trans de l'établissement. Les allié.e.s ne se bouscuaient pas non plus, il m'aura donc fallu prendre sur moi pendant 3 ans et l'arrivée ou le coming-out d'autres mecs trans dans l'école pour réussir à extérioriser ce texte. J'ai écrit leurs mots, décrits leurs actions, qui m'ont fait serrer les dents plus d'une fois.

Chercher sur Internet l'ancien prénom ou des anciennes photos d'une personne trans.

Divulguer l'ancien prénom d'une personne trans sans son accord.

Continuer de mégenrer une personne trans alors que vous connaissez ses pronoms d'usage.

Féminiser/masculiniser le prénom d'une personne trans.

Mégenrer une personne trans intentionnellement parce que vous êtes en colère.

Outer une personne trans sans son accord.

Dire à un mec trans : « C'est pas parce qu'il y a marqué BOY sur ton pull que tu en es un. »

Organiser une soirée à thème « Travestie, transgenre. »

Dire devant tout un amphi : « Alors les mecs, elle est pas mal elle, on se la ferait bien? Bah non, c'est un trans. »

Utiliser les mots « transsexuel.le.s », « transsexualité » et « transsexualisme. »

Dire : « Nan, mais moi je pourrais pas coucher avec une personne sachant qu'iel est trans même si elle me plaît au premier abord. »

Dire : « Je pourrais pas coucher avec un mec trans parce que moi, j'aime la bite. » Demander à une personne trans si elle s'est fait opérer ou si elle compte faire « l'opération. »

Dire : « Oui, mais avant t'étais un.e meuf/gars. »

Dire : « Biologiquement t'es un.e meuf/gars. »

Tout ça, c'est transphobe. Et dire : « Je déteste les personnes trans, on peut rien vous dire » quand on vous fait remarquer que vos propos sont déplacés, irrespectueux et/ou transphobe, c'est persister dans votre comportement transphobe.

Et enfin, vous n'êtes pas légitime de donner votre avis sur de la transphobie, si vous n'êtes pas trans. Vous ne vivez pas la violence et connaissez trop peu le danger de la transphobie. Défendre des actes et des paroles transphobes parce que vous n'êtes pas capable de déconstruire la transphobie que vous avez intériorisé par le biais de la société, c'est être transphobe. La société est transphobe. Et non, les gens ne sont pas plus ouverts d'esprit en école d'art.

À ceux qui persistent.

**« TU AS ÉTÉ PRISE
A L'ÉCOLE SEULEMENT
POUR REMPLIR LE QUOTA
D'ÉTRANGERS. »**

à une étudiante étrangère
- HEAR Mulhouse

**« MAIS NOUS N'AVEZ
DONC RENCONTRÉ
AUCUN JEUNE HOMME
QUI AIT ÉVEILLÉ
LA VOCATION DE FEMME
EN VOUS ? ! »**

à un étudiant transgenre
- École Emile Cohl, Lyon

**« OH MAIS SI TU PEUX
PAS DESSINER C'ÉTAIT
PAS LA PEINE DE VENIR ! »**

à un étudiant ayant des problèmes de vue
- École Condé, Paris

Ce texte a été salué comme audacieux, on a qualifié la présentation de mon diplôme comme une traversée «sensible» dans un parcours personnel «touchant». Tirer les rideaux. C'est assez fascinant comme on encourage les étudiant.e.s en arts à être militant.e.s et engagé.e.s dans leur travail, mais qu'on étouffe leurs paroles quand elles s'attaquent à la petite famille des écoles d'Arts.

Aujourd'hui, je constate avec joie, mais pas sans peine, les collectifs qui se créent et les outils qui sont mis en place pour lutter contre le racisme, le sexisme, la lgbtqiphobie, la psychophobie, etc au sein des écoles d'Arts. Avec joie, parce que je sais qu'iels ne sont plus seul.e, que les collectifs rassemblent, soutiennent, guérissent. Avec peine, parce que ce qu'on y lit me tord parfois de dégoût. Et c'est pour ça que je rédige cet article.

Depuis 2020, «Les mots de trop» récolte et publie des témoignages dénonçant des propos discriminatoires dans l'ensemble des établissements d'art, de design et d'architecture francophones (en France, Suisse et en Belgique).

En 2021, iels se déclarent en association loi 1901 pour encre la lutte et continuer de la développer. Pour produire du contenu (projet d'édition courant 2022), participer à des tables-rondes, des workshops, iels ont besoin d'aides et de soutien financier. Aujourd'hui donc, j'aimerais joindre mon témoignage aux leurs et relayer leurs paroles.

Vous pouvez suivre «Les Mots de Trop» et lire les témoignages ici : @les.mots.de.trop

Consulter leur site internet pour plus d'infos et télécharger gratuitement les affiches imprimables : <http://lesmotsdetrop.fr/>

**« C'EST FAIT A
L'AFRICAINNE,
ILS SONT ASTUCIEUX
LES AFRICAINS ! »**

- ENSAD Paris

**« SI ELLE VOULAIT
VRAIMENT MOURIR,
ELLE AURAIT RÉUSSI. »**

un enseignant à propos d'une étudiante ayant fait
une tentative de suicide suite à du harcèlement
- CPES-CAAP Reims

**« JE CROIS QUE JE VAIS
ME DÉGUISER EN TRANS. »**

un étudiant à propos de la soirée organisée
par le BDE pour Halloween
- ESAD Orléans

**« IL EST 8H30,
J'AI PAS ENVIE DE VOIR
TA MERDE SUR LES MURS
DE BON MATIN. »**

- ISBA Besançon

**« CA VA, JE PEUX
COMMENCER MON
COURS, PERSONNE
N'A BESOIN DE
SE REMAQUILLER ? »**

à une classe composée
uniquement d'étudiantes
- ESADMM Marseille

**« VOUS N'AVEZ QU'A
ARRÊTER DE MANGER
POUR FINANCER VOS
PROJETS. »**

- ESA La Réunion

Témoignages collectés par le collectif Les
Associations de lutte contre le harcèlement
et la discrimination dans les écoles de la culture.
Plus d'informations: wekamsadestrop.fr
@les-mes.de.trop ou contact@hemmesdetro.fr
Si vous êtes victime et/ou témoin de violences,
ne restez pas seul.e. En cas de besoin, vous
pouvez joindre AlloSérénité, cellule d'aide dédiée
à la violence sexuelle et sexuelle, au 0800 10 27 46 (appel gratuit et anonyme).



Emmanuel Macron réhabilite - MBS

lobbyistes

Suppression de l'ISF

Canicule: numero vert

d'évasion fiscale

Macron au service d'Uber

CAVEUX: "CES GENS-LÀ"

la révolution écologique ne passait pas par la décroissance.

Macron veut remettre en cause la quasi-gratuité des études

Macron

Une économie au service des plus riches

L'empire médiatique de Vincent Bolloré

TotalEnergies

le "ruissellement"

Xavier Niel

BORNE

Macron, Amazon et Google

"complicité d'escroquerie", Michel Fanger

gouvernement de Jean Castex est le plus coûteux de la Ve République.

jet privé Castex

Les propos du président de la République "emmerder" les personnes non-vaccinées

la macronie

LVMH

En France, la fortune des milliardaires a augmenté

député LREM Salut nazi à l'Assemblée

de nombreuses écoles sont en état de délabrement. Pour les renover, ce n'est pas une question d'argent mais de courage.

Emmanuel Macron @emmanuelmacron de nombreuses écoles sont en état de délabrement. Pour les renover, ce n'est pas une question d'argent mais de courage.

Laurent Nuñez

Didier Lallemand

chasseur

gendarmes

préfet de police

Violences policières

lacrymogène

"principe de la déconjugalisation"

Blanquer

Élysée

retraite à 65 ans

suppression redevance audiovisuelle

Élisabeth Borne

le RSA "réponse des lâches", Castaner

Deliveroo

Nathalie Élimas

Bernard Arnault dément tout objectif d'influence

Émirats signent 80 «Rafales»

McKinsey

Alain Griset

notes de frais

"CumEx Files"

position dominante d'Alain

Darmanin

viol

Gabriel Attali

Romain Polanski

Nicolas Hulot

L'AFFAIRE DAMIEN ARABO

Violences sexuelles

Pandora papers

Chrysoula Zacharopoulou

d'optimisation fiscale

candidat LREM. condamné pour violences conjugales

hommes

Gérard Depardieu

Jérôme Peyrat

harcèlement,

violences volontaires

Sécheresse: l'arrosage des greens de golf

Dîners clandestins

Le "wokisme"

Gerge Dassault

Marion Schupack, femme d'Emmanuel Macron

Conseiller économique du RSA

barrage républicain

Rhinocéros

Eugène Ionesco
Par Maxence



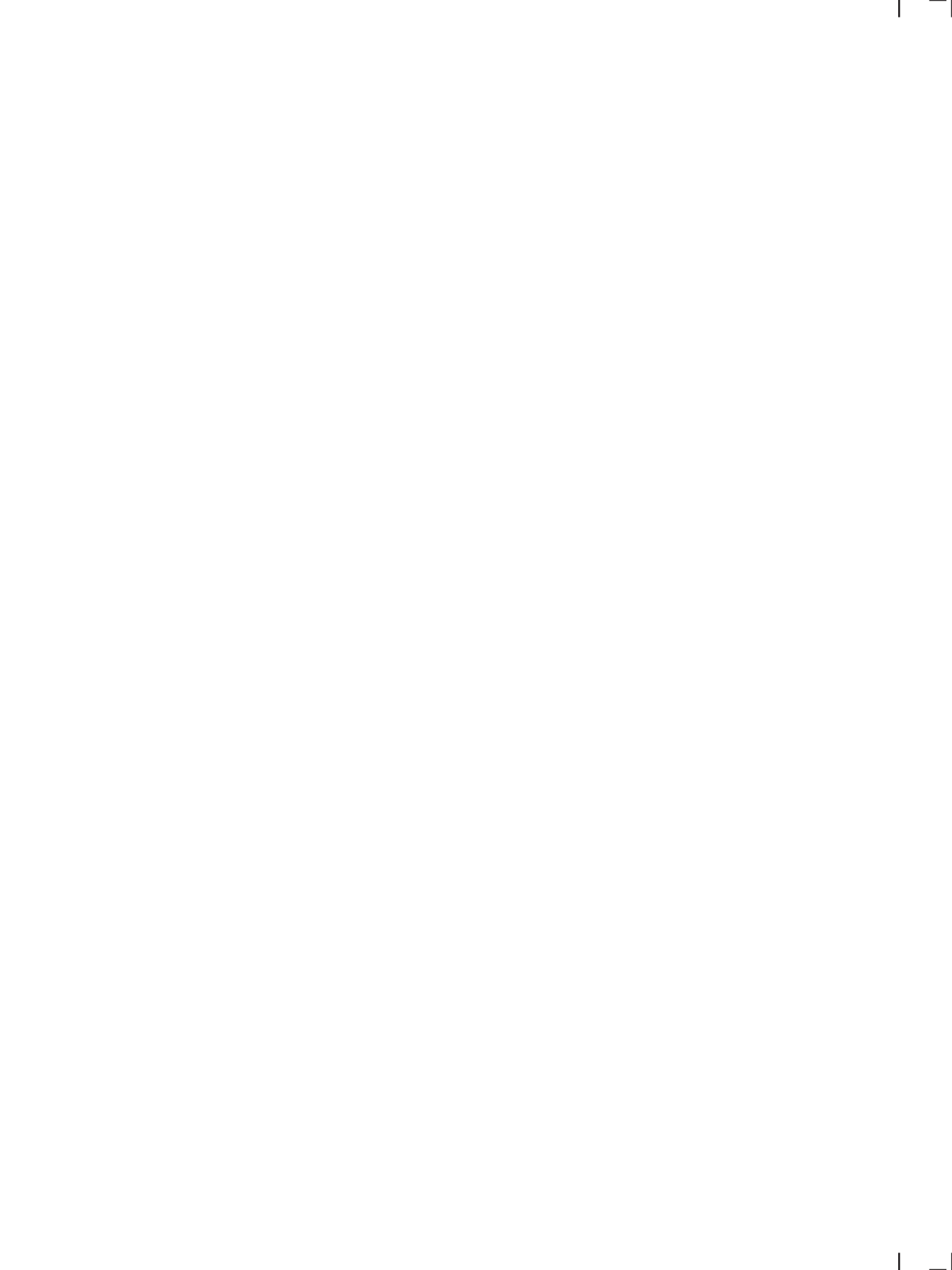



46°19'42"-5°47'25"

VULVOZ

On tire la rallonge et pose une vieille lampe cassée sur la table. On dit que c'est à sa lueur que l'émulsion se crée. Il fait frais et la lune est presque pleine. Iels sont tou-te-s là autour de moi. Les conditions sont parfaites. J'ai la dopamine d'un accomplissement bien mené. Je me sens calme, je ne veux pas intervenir, le moment est trop beau. Je les regarde prendre la parole, s'écouter, réagir, se sourire, partager, s'applaudir, rire, se célébrer. Leurs voix se détachent dans la nuit et moi, je m'attache à leurs mots. Alexane pose ses vers, Joj raconte ses zines, Spangle et Gaspard s'acoquinent avec les mots, Lue confie ses sentiments amicaux et enfin Félix nous fais revivre l'occupation d'un lieu. La lune monte de plus en plus haut dans le ciel et nous sommes heureu-x-ses d'être ensemble.

Je repense à la rallonge qui nous transmet l'énergie nécessaire à cette veillée et à sa symbolique. Une rallonge, c'est à la fois une pièce rajoutée à une autre pour en augmenter la longueur, un supplément



qui augmente ce qui était initialement prévu et un prolongateur électronique fait de câbles souples. Ce soir-là, c'est aussi leurs voix qui se sont rallongées.

Comme un courant d'énergie humain.



De l'écoute de tou-te-s à la voix de lae suivant-e. Jusqu'à ce qu'on arrive au bout de notre énergie. Ce qui se passe à Vulvoz restera à Vulvoz. Je pense à ceux qui n'ont pas pu venir ou qui ont dû repartir plus tôt et avec qui j'aurais aimé qu'on partage ce moment. Je pense aussi aux prochaines personnes qui occuperont cette maison et à qui j'ai laissé une note :

« Tous nos secrets sont dans la vieille lampe cassée. »



Le cirque de Vulvoz

Cirque de calcaire
Entends mes mots
Lis ma peine intérieure
Guéris mes mauvaises pensées
Éclaire-moi de ta prestance
Je me nourris de ta beauté
Sidérale

Cirque
Tu caches en ton sein
Des grottes et des cascades
La vulve
Je m'abreuve de tes sons
Tes mélodies coulent sur mes terres
Gravant l'épopée d'une nuit
Belle et bleue
Celle d'un ange noir
Maudit par les ignorants
Aimé par mon cœur timide

O cirque
Je t'aime déjà
Je n'ai fait qu'un minuscule pas
En ton antre
Ça me suffit
Mon corps change chaque jour
Il guérira mon cœur aussi
Cirque
Je n'ai qu'à te regarder
Écouter les cloches dans les forêts
Pour savoir où vivre
Pour quoi exister
Cirque
Je t'aime

La Vouivre m'appelle.

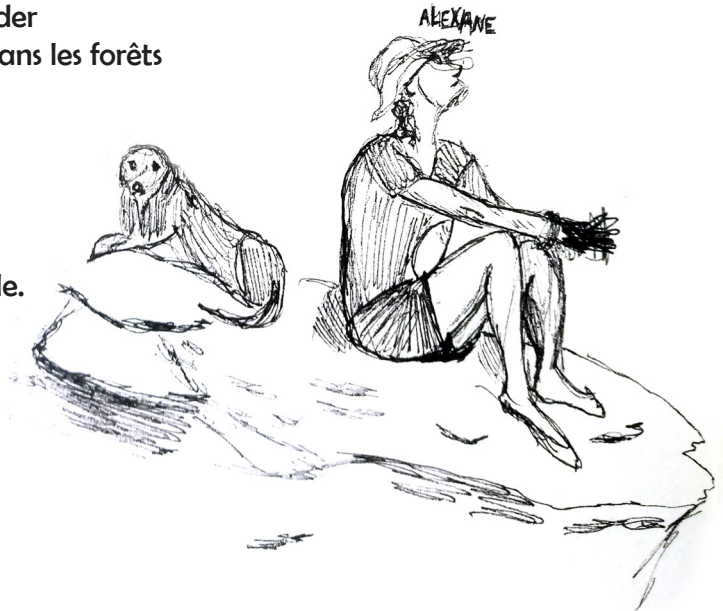

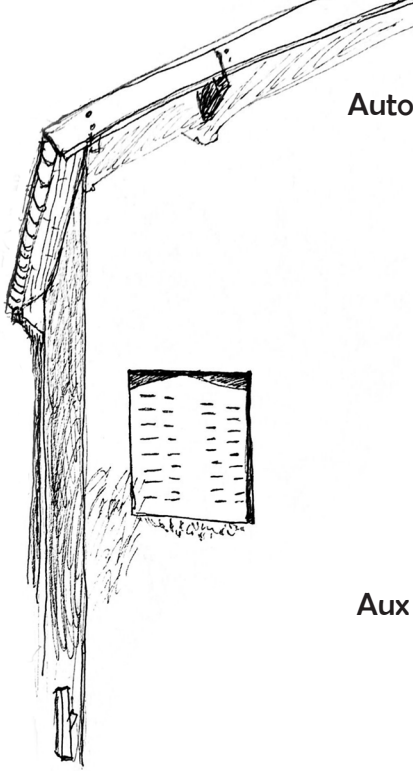

Autour de cette table dans cette nuit
On discute, on pose nos mots
Nos rires loin des egos
Et des éclats de verre
On se rassemble
On s'ouvre si on le veut bien

Sans jugement
En bienveillance
Ça me change
De n'être pas juste une meuf
Moitié mec
À l'allure certaine
Aux épaules carrées et aux manières
Épurées, découpées dans le brut
Au couteau.
Une meuf au regard bleu océan
Fusilleur ou charmeur
Juste Moi

Une vingtenaire parmi des vingtenaires
Ou presque toutes
Des queers sans masques
Des cis sans regards de travers
Sans idées préconçues
Juste présent·es pour le moment

On peut partager des blagues
Et s'en faire un vêtement
Un souffle un prénom
Une identité propre

Soi

Même
Comme ça...
C'est possible
On n'est pas juste gays ou lesbiennes
On est Soi
Des multiples couleurs
Aux millions d'histoires

Et aux milliards de plumes.

Autour de la table



Catapulte *(extrait)*

Je demande à mon corps qu'il soit itinérant.
Tout simplement qu'il soit mobile et capable de me déplacer là où je lui demande.
Sans moteur sans artifice, je lui demande de trouver un moyen d'être
Suffisamment équipé
Suffisamment solide.

Pour contenir

Plus d'épaules
Pour se sortir du rêve préfabriqué
Aux murs fins aux cloisons pliables
Plus de coudes
Pour pousser les portes les tenir ouvertes
Plus de bras
Plus de bras
Et avoir la carrure de quelqu'un qui connaît les directions
Qui se repère dans le labyrinthe
Qui sort du labyrinthe

Plus d'épaules
Plus d'épaules
Pour sortir des marécages
Plus de mains des membres en plus
Pour saisir tous les verres le pichet d'eau les ramener d'un trajet
Jusqu'à la table commune
Plus de mains
Pour serrer d'autres épaules, prendre des mains dans toutes ses mains, leur dire :
Je comprends
Un corps plus large, plus solide pour pouvoir être itinérant
Fait pour la marche, suffisamment lourd pour empêcher la fuite ou la dispersion
Plus de mains à secouer pour les adieux
Plus de bouches
Pour parler, sourire en même temps
Une gorge plus large pour laisser enfin glisser l'excroissance qui s'y loge
L'expulser en une toux incontrôlable
Me permettant de douter à voix haute
Plus d'yeux pour une vision certaine de ce qui va se dérouler
Plus de paupières à ouvrir face aux signaux et leurs conséquences

Finalement

Plus de dos
Plus de dos
Pour s'allonger confortablement
Tenter de déchiffrer les étoiles dans un ciel déjà trop clair.
Plusieurs corps et plusieurs vies et plusieurs essais
Avant de voir les forêts s'assécher, et de découvrir pour la première fois,
Exposé à un soleil sévère, le lit des rivières alentours.





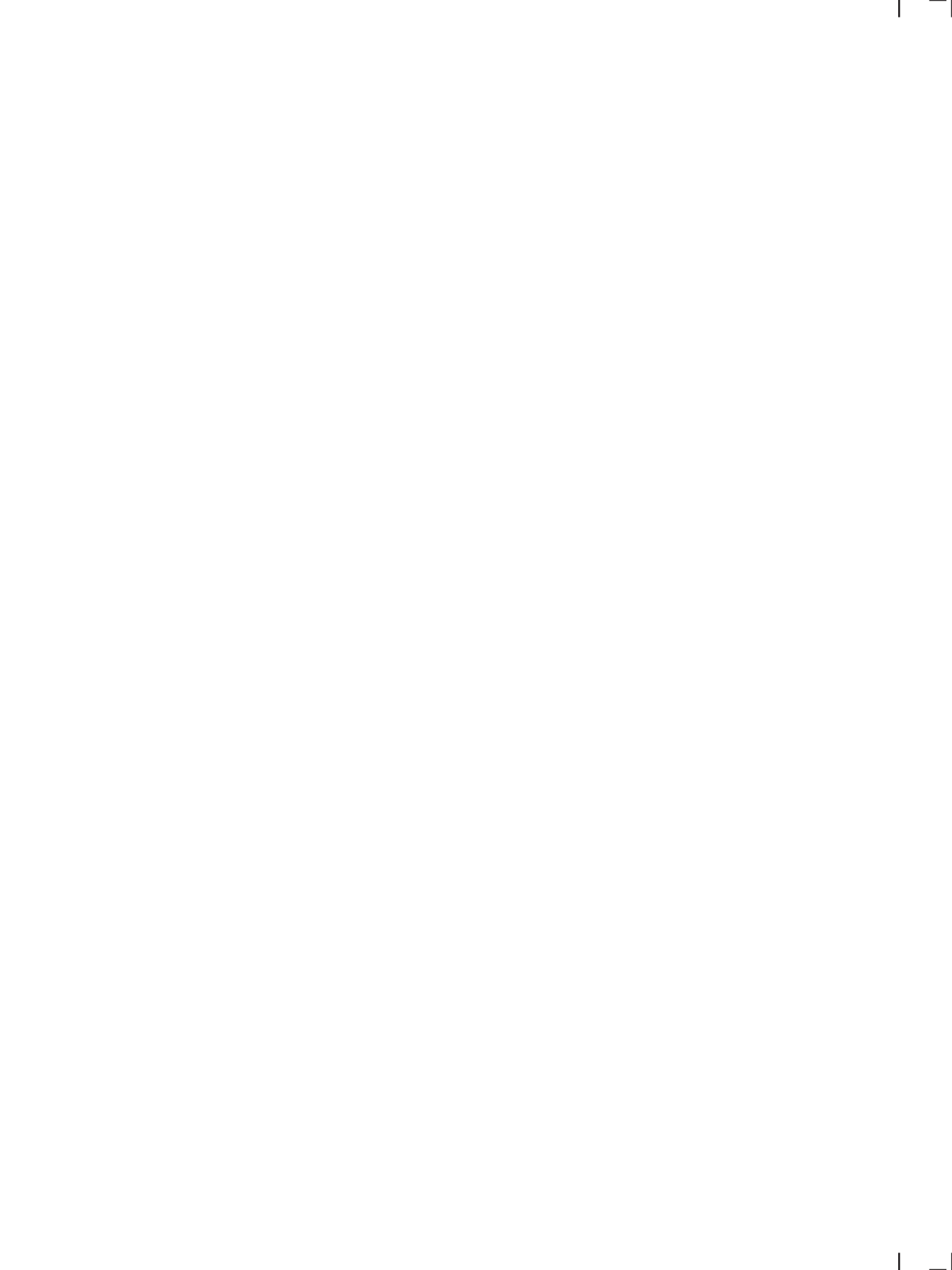



Les ÉDITIONS MAISONMER

Maison Mer est une mini-maison d'éditions qui vise à ce que chacun de ses projets soit accessible au plus grand nombre grâce à des éditions gratuites et imprimables chez soi.

Vous pouvez consulter et imprimer l'ensemble des éditions de Maison Mer sur : multilogue.fr/maisonmer.html

Comment créer ton mini-livre?



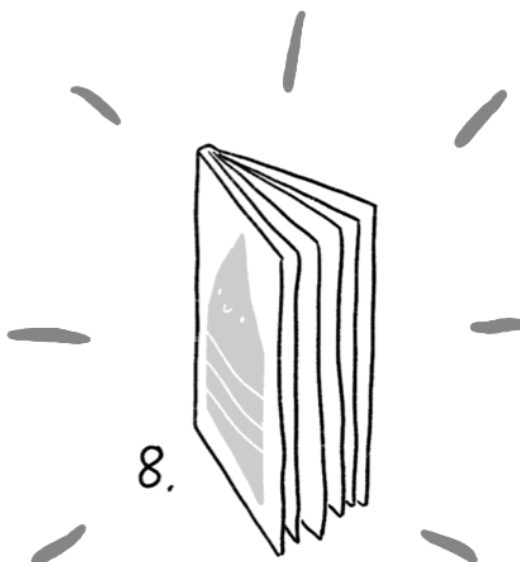
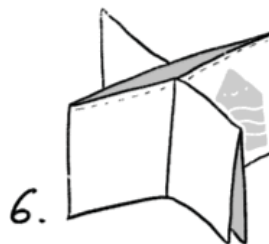
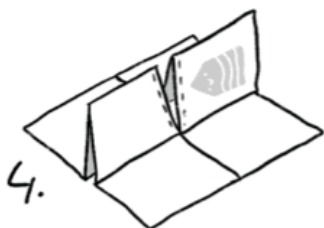
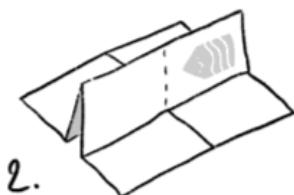
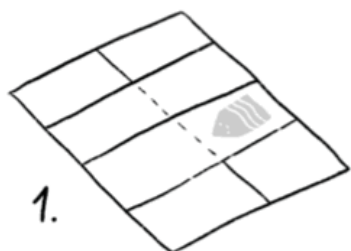



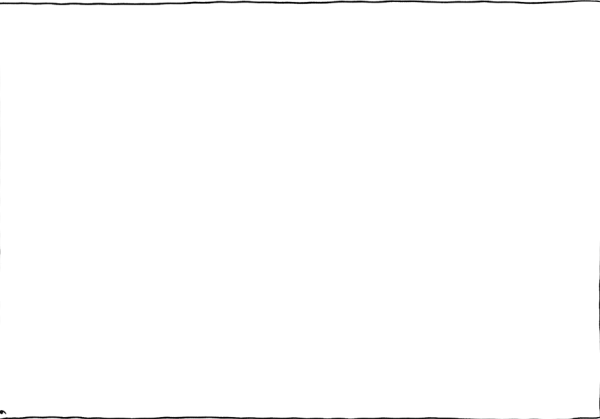
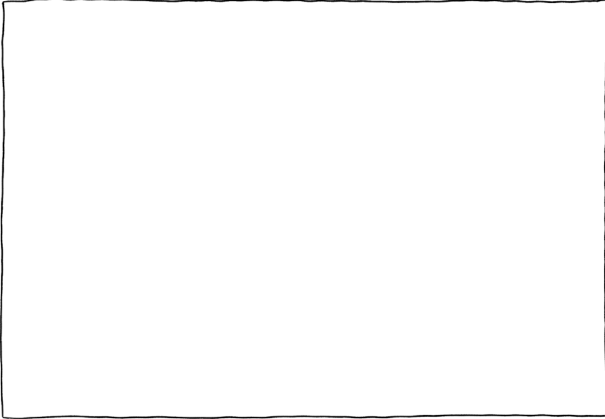
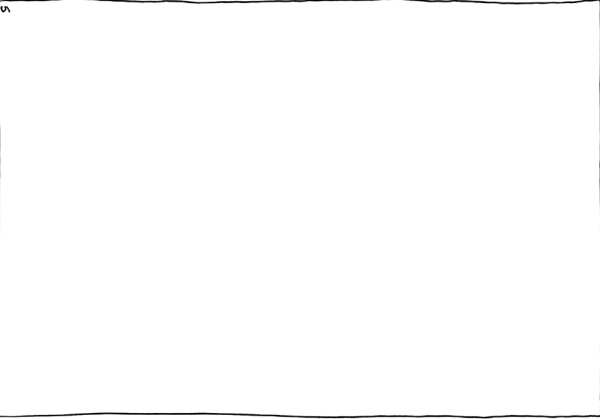
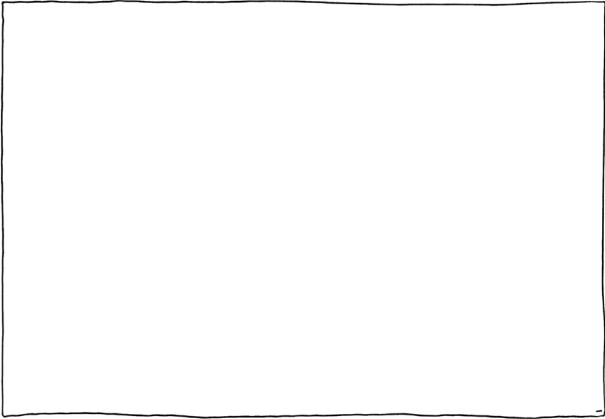
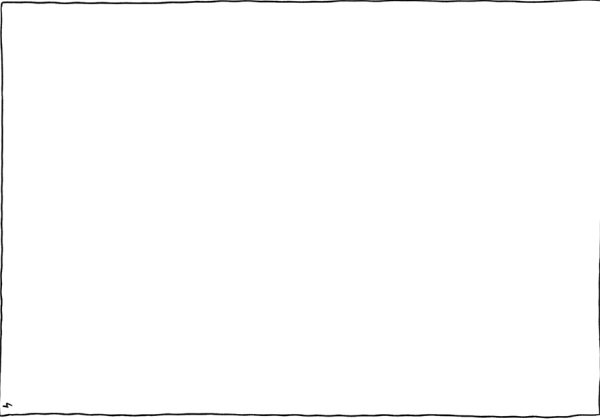
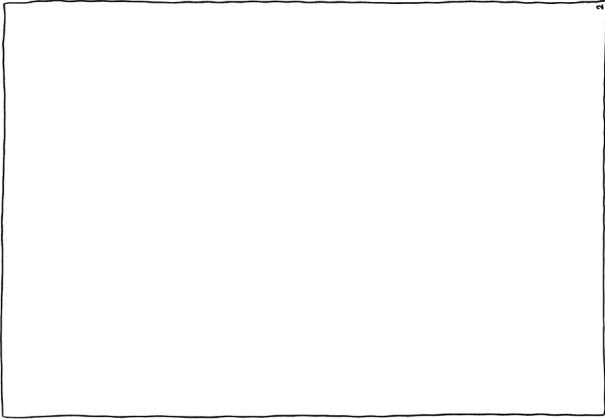
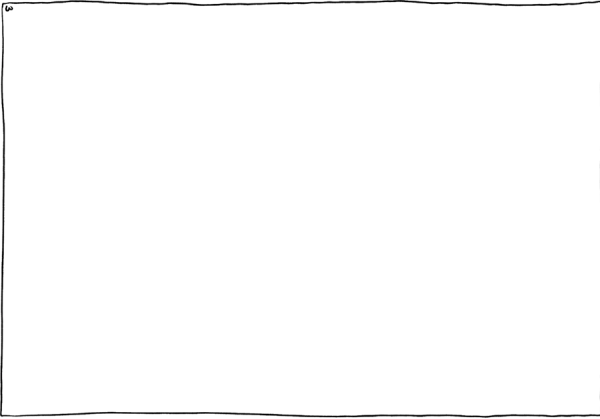

Bonnes lectures.



RÉALISE TON
PROPRE MINI-LIVRE



COMMENT CRÉER
TON MINI-LIVRE ?

UNE ÉDITION DE
ÉDITE PAR MANSOU MER
IMPRIMÉ ET RELIÉ CHEZ VOUS.
© 2012

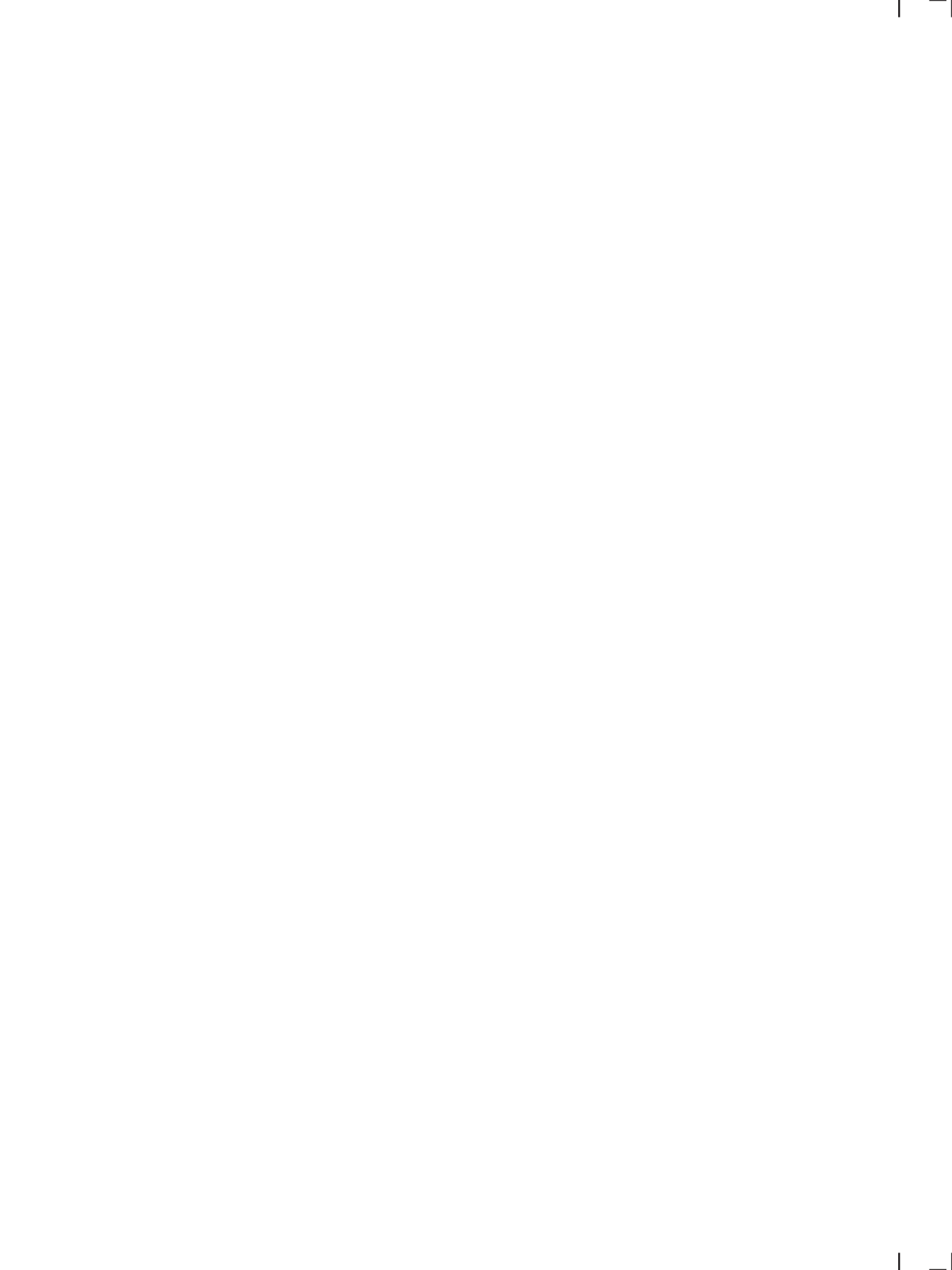

ATTENTION...

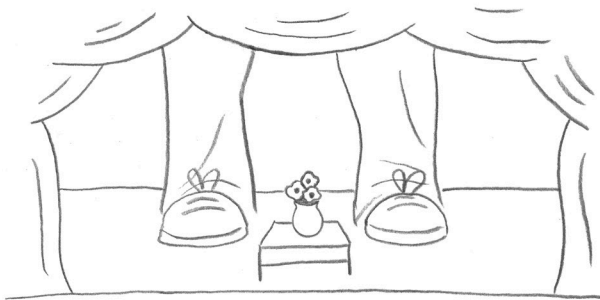

DISPARITION !!!

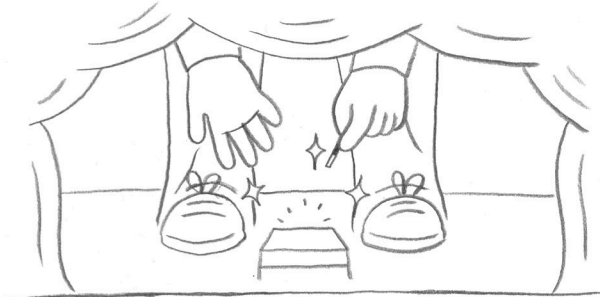

MADAME, PENSEZ À UNE CARTE...

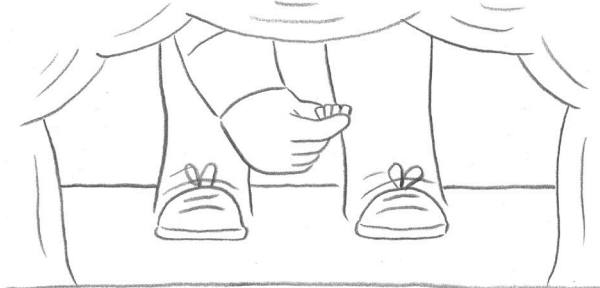

TADA !!!



iiiiHHHOOOO

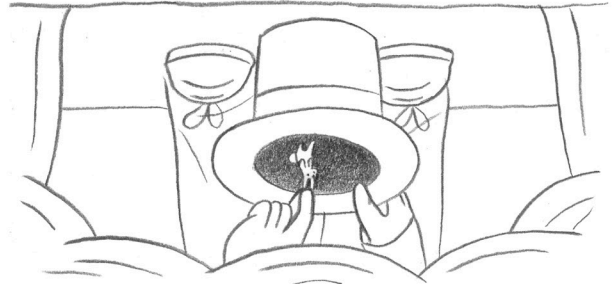

HOP !



RIEN DANS LE CHAPEAU...

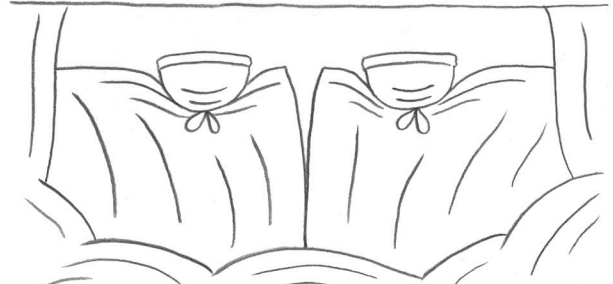

LE PLUS GRAND MAGICIEN

COMMENT CRÉER
TON MINI-LIVRE ?

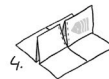
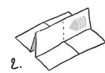
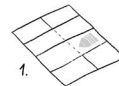

UNE ÉDITION DE AGATHE ROUSSEAU.

ÉDITÉ PAR MAISON MER.
IMPRIMÉ ET RELIÉ CHEZ VOUS.
© 2022



M E R C I !

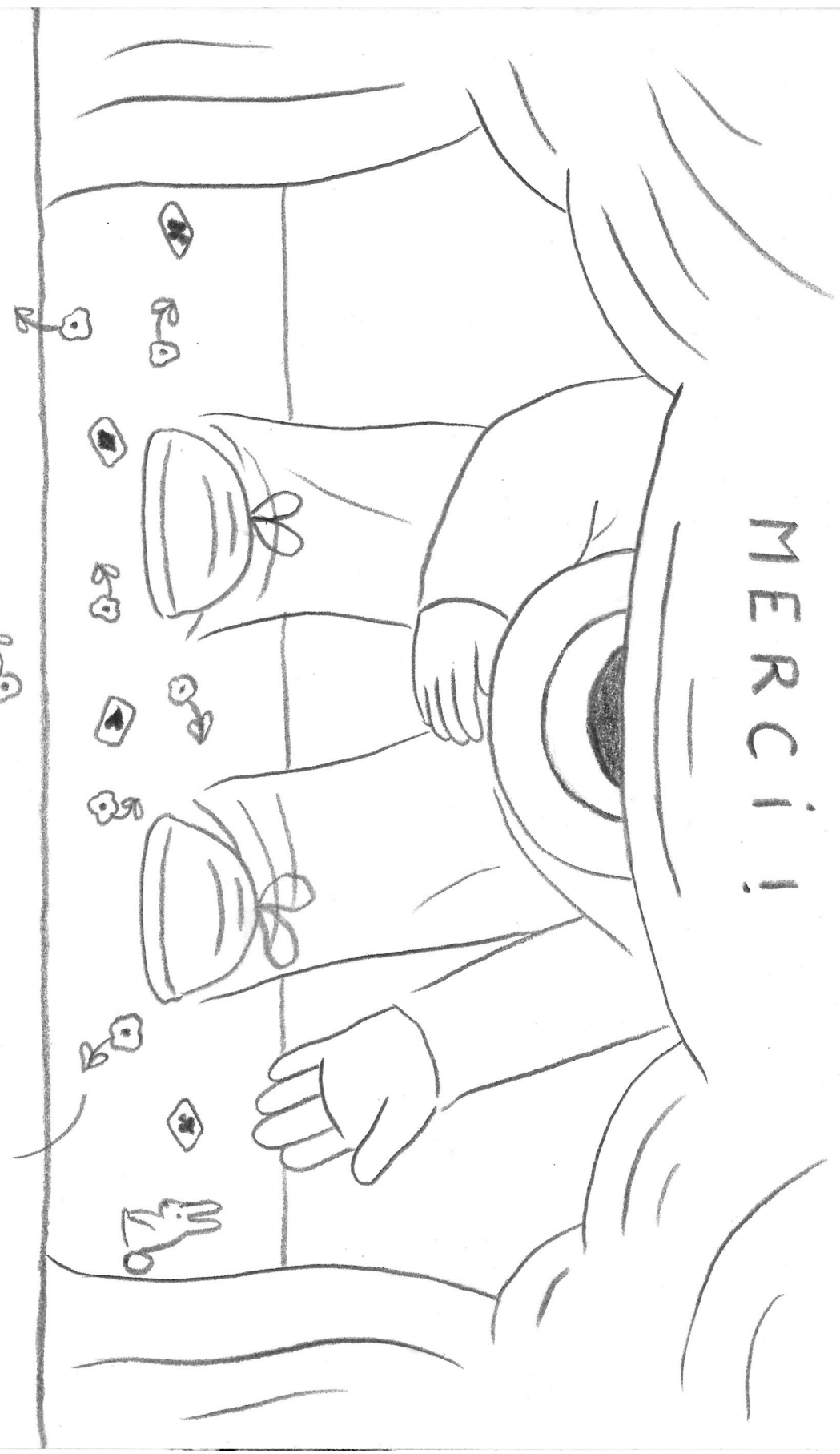

C L A P C L A P C L A P

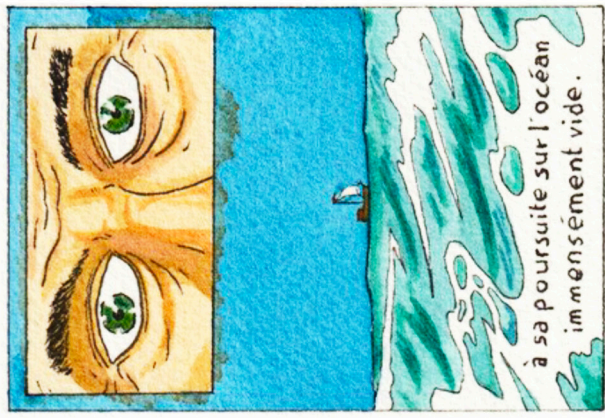
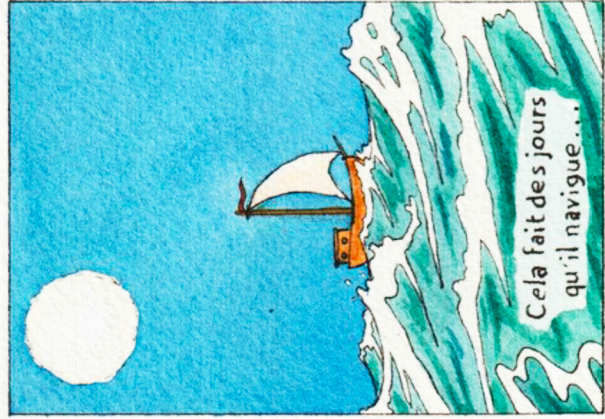
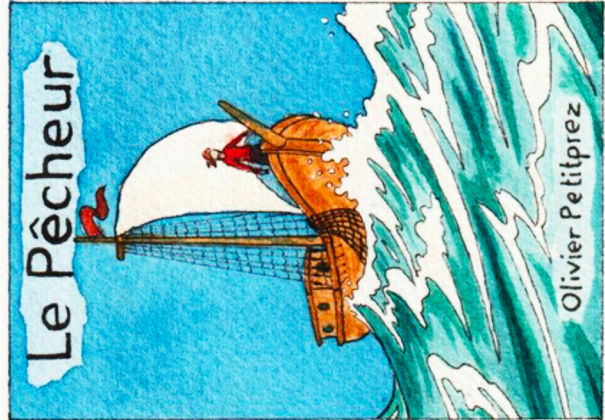
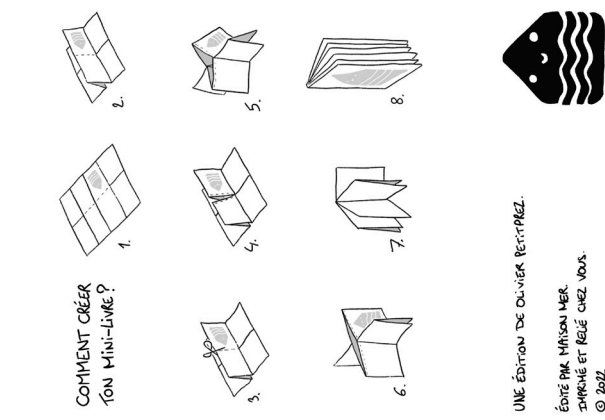
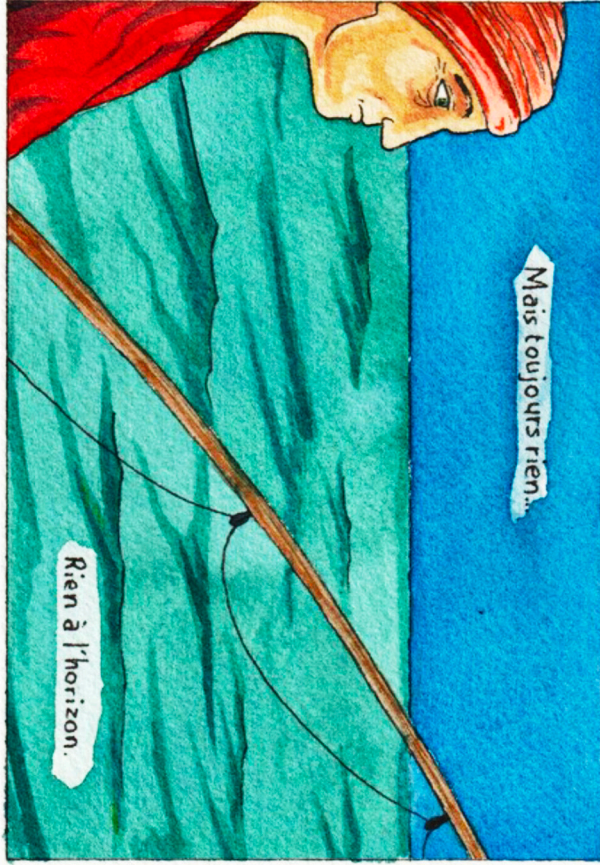
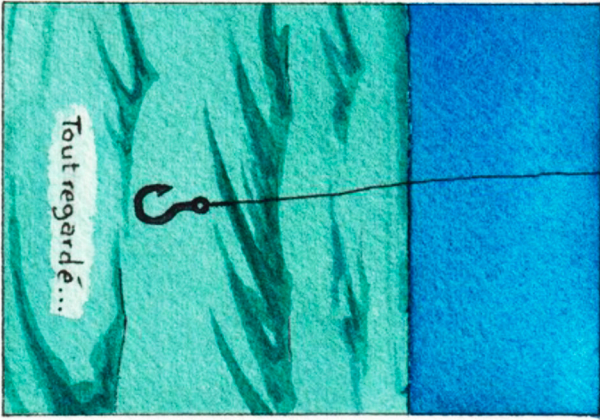



Sau f... Derrière lui ?

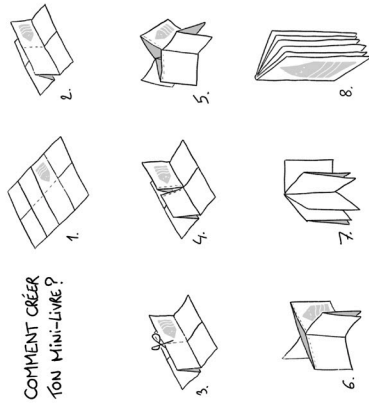

COMMENT CRÉER
TON Mini-Livre ?

AMIS

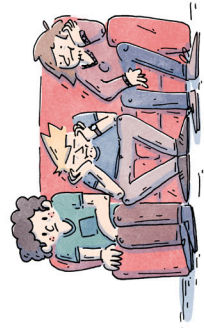

UNE ÉDITION DE MAMEUCE DUREIKE

ÉDITÉ PAR M'ISSON MER
EMBALLÉ ET RELIÉ CHEZ VOUS
© 2022

MAMEUCE DUREIKE

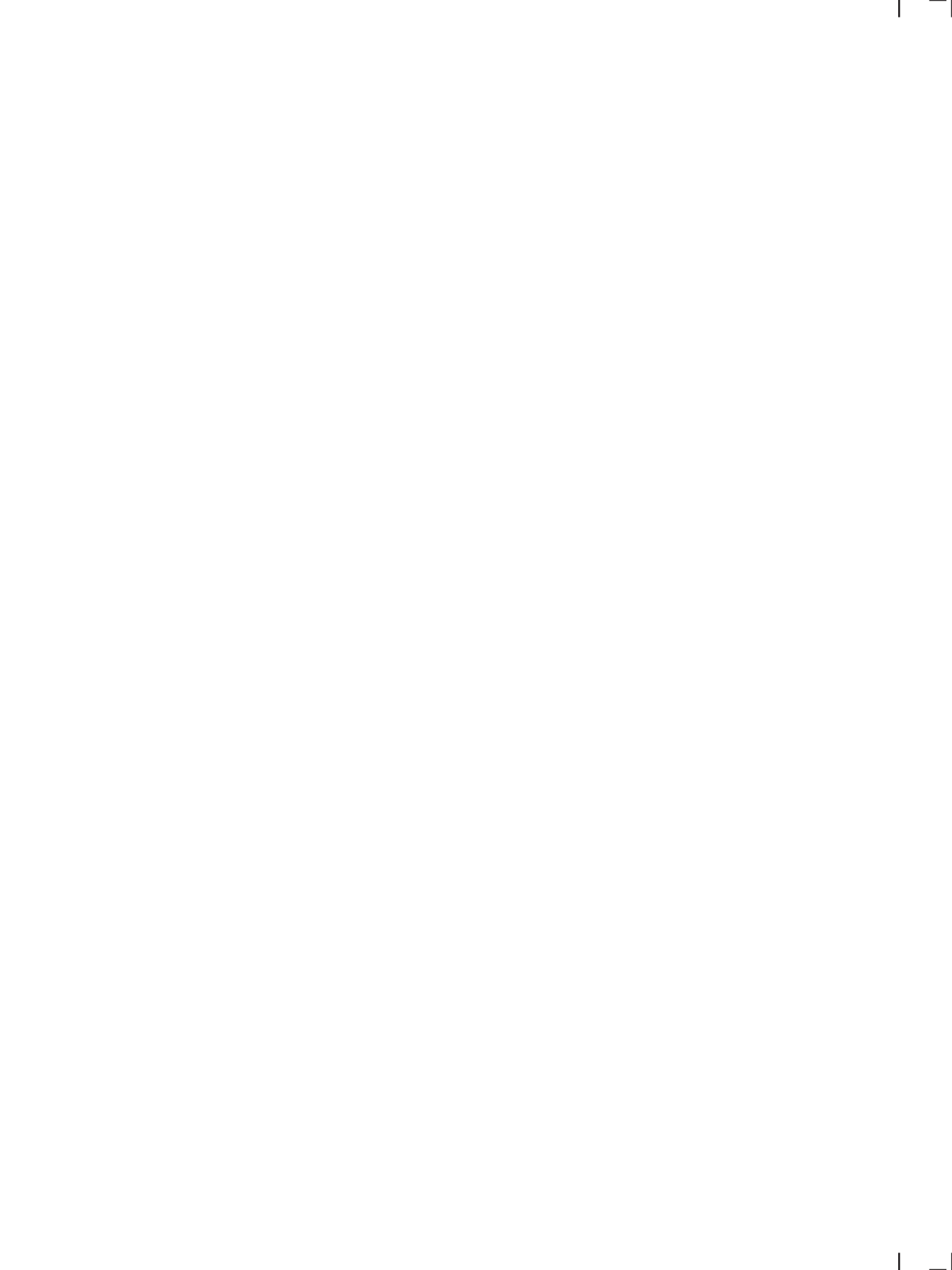

MULTi? LoGue.

Revue n° 2

Mise en page

Maxence Dupeyré

Couverture

Guillaume de la Follie de Joux

Impression et reliure

MultiLogue?

2022

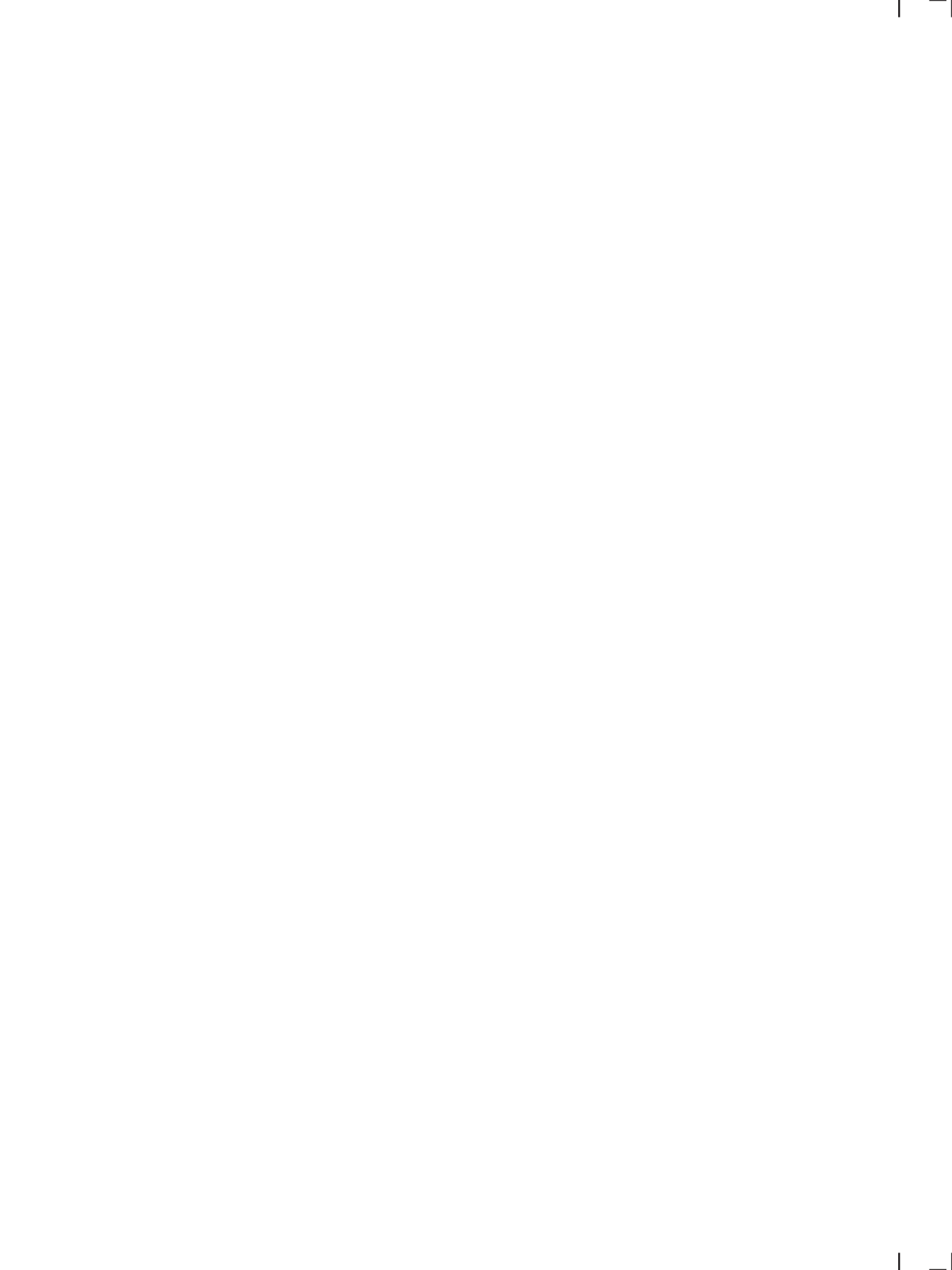

|

|

La première proposition collective de

MultiLogue?

est une revue qui se veut
comme espace de production et de partage
de créations communes, un dialogue entre
nos conceptions artistiques et politiques.

C'est une revendication
de la parole de ceux qui considèrent qu'elle a un sens
et qu'elle ne peut s'inscrire dans le discours dominant.
Cette revue demande à être lue par ses rédacteurs puis
un lecteur pour que celui-ci puisse devenir rédacteur
à son tour, et que nous la relisons ensemble.

**Nous appelons les yeux des lecteurs
à prêter leur voix,
leurs mains
et leurs idées
pour présenter ensemble
un objet malléable, symbole et trace
d'existences sociales
revendicatrices**

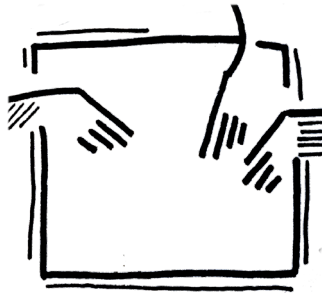

Pour toute proposition:

multilogue.fr